

GYLDIG
FRA 2018

Akkordtariff for murerfaget



Fellesforbundet



Byggenæringens
Landsforening

**AKKORDTARIFF 2018
FOR
MURERFAGET**

Fellesforbundet

BNL

Gyldig fra 1.8.2018

INNHOLDSFORTEGNELSE:

GENERELT FOR AKKORDTARIFFEN

01.01	GENERELT	s.3
01.02	OMFANG	s.3
01.03	FORUTSETNINGER	s.3
01.04	BEDRIFTSVISE AVTALER	s.4
01.05	AKKORDAVTALE	s.4
01.06	AKKORDTILLEGG	s.5
01.07	AVTALTE TIMER I AKKORDEN	s.5
01.08	ORGANISERING OG GJENNOMFØRING AV AKKORDARBEID	s.5
01.09	MÅLEBREV	s.7
01.10	MÅLINGSREGLER	s.7
01.11	SKISSER	s.9
AKKORDTARIFFENS PRISLISTE MED FORTEKSTER		
01	MURING AV TEGL	s.12
02	MURING AV BLOKKPRODUKTER	s.16
03	FASTMURING AV FESTER OG FORANKRING I BAKVEGG	s.19
04	TETTESJIKT, GLIDESJIKT OG FUGEARMERING	s.19
05	OPPSETTING AV ISOLASJON	s.20
06	MURING AV GLASSBLOKKSTEIN	s.20
07	UTMURING AV GESIMS	s.20
08	INNVENDIG OG UTVENDIG PUSS	s.21
09	TYNNPUSS – PUSSISOLASJONSSYSTEMER	s.24
10	NATURSTEIN	s.26
11	LIMING OG FUGING AV VEGGFLISER	s.29
12	LIMING OG FUGING AV GULVFLISER	s.32
13	GULVPUSS, SAND OG SEMENT	s.35
14	MEMBRAN	s.36
15	RØRSAMMENHUKNINGSSTILLASER	s.37

GENERELT FOR AKKORDTARIFFEN

01.01 GENERELT

Akkordtariffen er å anse som partenes felles åndsverk, og kan ikke benyttes på annen måte enn av partene bestemt, hvilket er:

- ✓ Når bedriftene kalkulerer anbud/oppdrag
- ✓ Når målekantorene regner ut arbeidslønn
- ✓ I skoleringsvirksomhet

Ingen enkeltbedrifter kan legge egne akkordutregninger i henhold til akkordtariffen, til grunn for egne lønnsutbetalinger, uten godkjenning av partenes målekantor.

Partene er enige om viktigheten av å opprettholde akkordlønnssystemet og videreutvikle dette. Det er derfor viktig ikke å undergrave målekantorenes virksomhet.

Riktig bruk av akkordtariffen vil være et viktig verktøy i arbeidet med å bedre produktiviteten i bedriften. Forutsetningen er at det er tilrettelagt for akkordarbeid.

Poster fra et av tariffens avsnitt, kan ikke uten videre gjøres gjeldende for andre avsnitt.

Alle tariffens priser er utgående til arbeidstaker med den til enhver tid gjeldende påslagsprosent.

01.02 OMFANG

Akkordtariffen gjelder for murerfaget (murere og murarbeidere), jf Fellesoverenskomsten for Byggfag, senere benevnt FOB, kap.1 og 4.

01.03 FORUTSETNINGER

Dersom tilretteleggingen av akkordarbeidet avviker fra forutsetningene i akkordtariffens bestemmelser skal akkordtariffen allikevel brukes. I slike tilfeller kan det forhandles jf FOB § 4-7 og § 4-17. Eventuelle krav må framsettes uten ugrunnet opphold.

Akkordtariffens priser forutsetter:

- a) at arbeidet skal være håndverksmessig utført, jf FOB § 4-9.
- b) nødvendige tegninger og beskrivelser for at jobben kan utføres rasjonelt.
- c) nødvendig antall utgangshøyder og utgangslinjer for at jobben kan utføres rasjonelt.
- d) at materialer leveres på en slik måte at jobben kan utføres rasjonelt.
- e) at alle rom er ryddet og reingjort i den utstrekning det har betydning for framdriften av arbeidet. Når arbeidet er ferdig utført, skal de enkelte rom ryddes av akkordlaget under akkordens gang.
- f) grovrydding av utvendig stillas skal utføres under akkordens gang.

Inkludert i akkordtariffens priser:

- a) egenkontroll og sjekklister for egne arbeidere.
- b) blanding og transport av materialer iht. transportbestemmelsene for hvert enkelt avsnitt.
- c) avfallet fra rydding innvendig lempes direkte ut fra de enkelte rom når forholdene tillater dette, eller legges på anvist sted i etasjen innenfor en radius av 18 m.

Tillegg til akkordtariffens priser:

- a) bestilling av materialer, jf FOB § 4-8.
- b) å bistå ved materialmottak og utlegging av materialrampe/platting.
- c) flytting av materialer for å få utført arbeidet.
- d) snørydding og tining av is for egne arbeidere.
- e) merarbeid som følge av feillevering og skader på produkter.
- f) ompalling/ompakking av materialer for videre transport/heising.
- g) transportlengder over 18 meter ved rydding etter eget arbeid innvendig.
- h) rydding etter andre.
- i) støvsuging.
- j) rydding etter eget arbeid utvendig.
- k) skrape og feie stillaselemmer/platting.
- l) pålagt kildesortering betales med 3 % av tariffert målesum.

01.04 BEDRIFTSVISE AVTALER

Partene på bedriften, dvs. bedriftens ledelse og de tillitsvalgte, med deltakelse av bas(er), kan føre forhandlinger med sikte på å lage en bedriftsvis avtale om det utarifferte arbeidet.

Det vises til Hovedavtalens kapittel IV, Særavtaler.

Forhold som ikke er dekket av den bedriftsvis avtalen, skal det forhandles om mellom arbeidsgiver og akkordlag etter bestemmelsene i FOB § 4-7.

I forbindelse med de bedriftsvis forhandlinger skal så vel arbeidsgiver som tillitsvalgte på forhånd ha anledning til å rådføre seg med sine organisasjoner. Organisasjonene har ikke adgang til å gi partene pålegg vedrørende prissetting.

01.05 AKKORDAVTALE

Ved oppstart av et arbeid skal det skrives akkordavtale, jf FOB § 4-4. Akkordavtalen skal om nødvendig ajourføres under arbeidets fremdrift.

Akkordavtalen skal minst inneholde:

- ✓ Bedriftens (arbeidsgivers) navn og lagbasens navn.
- ✓ Hvilken byggeplass eller deler av byggeplass akkordavtalen gjelder.
- ✓ Akkordarbeidets omfang og hva det består av, herunder dato for oppstart.
- ✓ Akkordlagets størrelse.
- ✓ Priser for utarifferte arbeidere.
- ✓ Rutiner for kvittering av timelister og utarifferte arbeidere og ansvarlig representant, jf Hovedavtalen § 6-3.
- ✓ Henvisning til bedriftsvis avtaler.
- ✓ Sted, dato og begge parters underskrift.

Hvis en av partene benytter rådgiver i forbindelse med forhandlinger om akkordavtalen skal den annen part på forhånd ha anledning til å rådføre seg med sin organisasjon.

01.06 AKKORDTILLEGG

Akkordtillegget gjelder ikke for avsnitt 13, gulvpuss.

Skalaens kronebeløp skal reguleres i tråd med akkordtariffens påslagsprosent.

Akkordtillegg betales på følgende måte:

- a) For akkordsum opp til kr. 15 320,- tillegges akkordsummen 25 %.
- b) For akkordsum opp til kr. 27 450,- tillegges akkordsummen 15 %.
- c) For akkordsum opp til kr. 39 709,- tillegges akkordsummen 10 %.
- d) For akkordsum opp til kr. 48 896,- tillegges akkordsummen 5 %.

Med akkordsum menes akkordavtalens totale tarifferte målesum inkludert tariffpåslag, uavhengig om det deles opp i flere akkorder.

01.07 AVTALTE TIMER I FORBINDELSE MED AKKORDEN

Administrasjonstid for møter og annet som påhviler arbeidsgiver, men som utføres av akkordlaget, betales med det som akkorden gir.

01.08 ORGANISERING OG GJENNOMFØRING AV AKKORDARBEID

Laget ledes av en bas, jf FOB § 4.3.2.

Akkordtariffens priser forutsetter at arbeidet er godt planlagt og kan skje mest mulig sammenhengende og rasjonelt.

Dersom gangavstanden fra brakkerigg til arbeidsstedet overstiger 300 meter, betales det for det overskytende utover 300 meter som for utarifferte arbeidere jf FOB 4-7. Hvis det arbeides på flere forskjellige steder på bygget, skal 300 meter regnes fra brakkeriggen til naturlig riggpunkt / eventuelt blandestasjon på bygget.

Arbeidsgiverrepresentanten skal tidligst mulig før arbeidene starter rådføre seg med basen og utveksle informasjon.

Dersom det kommer fram forhold som endrer de forutsetninger eller omfang som er avtalt i akkordavtalen, skal partene forhandle om eventuelle endringer jf pkt. 01.03.

1. Informasjon

Unngå feil og mangler ved at akkordlaget har korrekte tegninger, beskrivelser og kjenner planene for fremdrift, leveranser, rigg med mere.

Gode rutiner for framdriftsmøter, basmøter, vernerunder og for gjennomgang av arbeidet med akkordlaget, er mer rasjonelt enn at den enkelte skal kontakte bas eller byggeledelse.

Aktuelle momenter å gjennomgå i planleggingen kan være:

- ✓ Framdriftsplaner, riggplaner, produksjonsplaner og bemanningsbehov.
- ✓ Tegningsmaterieil, beskrivelser og eventuelt spesielle krav til utførelse.
- ✓ Kvalitetsikringsystemet, herunder sikre at tegningsrevisjoner og endringslister er ivaretatt.
- ✓ Ivareta arbeidsmiljø og sikkerhet.
- ✓ Utstysrbehov, stillaser m.m.
- ✓ Materialleveranser, transport og lagringsbehov.
- ✓ Koordinering med andre berørte faggrupper/entreprenører.
- ✓ Rydding og avfallsfjerning.

2. Foregående arbeider

Framdriftsplaner bør samordnes mellom fagene i felles basmøter.

Bruk sjekklister til kvalitetskontroll og for å sikre at foregående arbeider er avsluttet og at det er klart for neste faggruppe.

3. Mannskap

Planlegg for jevn bemanning. Mannskapet bør ha rett fagkunnskap og evner til å jobbe sammen.

4. Materialer

Planlegg slik at materialene blir levert der de skal brukes når de skal brukes. Mellomlagring og intern transport bør unngås og øker sjansene for skader og annen kvalitetsforringelse.

5. Utstyr

Planlegg slik at det utstyret og verktøyet som er nødvendig for at jobben kan utføres rasjonelt er tilstede.

Murer skal holde følgende håndverktøy i henhold til FOB § 2-11, verktøygodtgjørelse:

murerskje, pusskje, firkantskje, spekkeskje, flekkeskje, flyndreskje, tungeskje, murhammer, mursett, murmeisel, loddestokker, loddesnor med lodd, tommestokk, blyant, kniv med slire, stor vinkel, liten vinkel, stort pussbrett, lite pussbrett, stort stålbrett, lite stålbrett, stort filsebrett, lite filsebrett, lite karnissbrett, tannbrett(4-6-8-10 mm) og diverse flistenger.

6. Nødvendig plass

Organiser lagringsplass, stillaser, terrenget rundt arbeidsplassen osv. slik at arbeidet kan gå mest mulig rasjonelt.

7. Ytre forhold

Det bør være avklart eventuelle tiltak som gjør at værforhold ikke forhindrer driften eller forringer kvaliteten.

01.09 MÅLEBREV

Det skal settes opp målebrev fra oppmåling av akkord etter akkordtariffens bestemmelser, priser og avtaler gjort i akkordavtalen.

Målebrevets forside skal inneholde:

- ✓ Bedriftens (arbeidsgiverens) navn og lagbasen(e)s navn.
- ✓ Hvilken byggeplass eller deler av byggeplassen målebrevet gjelder.
- ✓ Der det foreligger prosjektnummer skal dette oppgis.
- ✓ Navnet på målekontoret og oppmåleren(e) og hvem som eventuelt har vært bedriftens representant ved målingen, ved siden av lagets representant.
- ✓ Dato for reklamasjonsfrist, jf FOB § 4-15, og opplysning om at eventuell reklamasjon skal være skriftlig.
- ✓ Sted og dato for utstedelse av målebrevet.

Målebrevets oppsett skal inneholde:

- ✓ Målebrevet skal være lesbart med maskinskrevet utskrift, oversiktlig og hensiktsmessig med nummererte poster.
- ✓ Alle avtalepriser skal fremkomme særskilt uten påslag.

Målebrevets akkordoppgjørsskjema skal inneholde:

- ✓ Oppgjørssum med angivelse av målesum og sum avtalte timer/priser i akkorden.
- ✓ Akkordlagets timer: Lagets totale timer, dagtidstimer, beordrede timer/administrasjonstimer før og etter omregning av læringer.
- ✓ Forskudd, ekstra forskudd og etterskudd totalt og for den enkelte deltager i akkorden.
- ✓ Murarbeider uten 6 måneders praksis belaster akkorden prosentvis etter avtale mellom akkordlag og bedriften jf FOB § 4-10 pkt 2.

01.10 MÅLINGSREGLER

Utvendige vegger i mur

Fasaden måles fra anlegget til topp av rett murkrone, eventuelt til midt i skråning, jf skisse. Utvendige strekk mål tas fra hjørne til hjørne uten fradrag for murtykkelsen i hjørnene. Alt arbeid måles som netto mål.

Utsparing under 0,5 m², måles fullt.

Alle utmuringer, gesimser, bånd, pilastere o.l. kort sagt alt utstyr som ligger utenfor murlivet måles som tilliggende mur forutsatt at murens tykkelse er mer enn ½ stein.

Pilastere måles i ytre hjørne per løpemeter som tillegg.

Pilarer, søyler o.l. med høyde over 2 lm, betales som kortvegg, jf skisse.

Piper måles i den murtykkelse de er murt utfoldet mål. Skilletunger tillegges.

Det betales vanlig tillegg for pipeløpene og de frittstående hjørner.

Innvendige vegger i mur

Innvendige vegger måles i veggens midtlinje fra anlegg til topp mur.

Alt arbeid måles som netto mål. Utsparing under 0,5 m², måles fullt.

Pilarer, søyler o.l. med høyde over 2 lm, betales som kortvegg, jf skisse.

Innvendig og utvendig puss

Alt arbeid skal måles som netto flate, dvs. den pussede flate. Utsparing under 0,5 m², måles fullt. Hvor falses pusses, betales det anslag for sidefalsene og pusskant for overfalsene. Falsenes utbrettede areal måles med i flaten i puss. Ved puss av pilastere, måles sideflatene som tillegg til veggflatene + 2 anslag. Se målingsregler for søyler jf. skisse.

Pilarer, søyler o.l. med høyde over 4,0 lm, betales som kortvegg jf. note for kortveggstillegg.

Tynnpuss - Pussisolasjonssystemer

Alt arbeid skal måles som netto flate, dvs. den pussede flate. Utsparing under 0,5 m², måles fullt. Hvor falses pusses, betales det anslag for sidefalsene og pusskant for overfalsene. Falsenes utbrettede areal måles med i flaten i puss, og i tillegg kommer betaling for løpemeter falses.

Gesims, både mur og pussarbeider

Gesimsen strekker seg ned dit hvor murlivet begynner. Gesims og alle andre trekninger som pusses betales som loddpuss. Alle gjennomløpende trekninger regnes som bånd, og betales etter tariffens priser. Det gis et tillegg på 1 lm for hvert innpusset hjørne, gjelder så vel utvendig som innvendig. Unntatt fra dette er utvendige hovedhjørner som trekkes sammen uten nevneverdig innpussing. Trekningens størrelse måles ved å legge sammen høyde og største utsprang (jf. skisse).

Tilleggspriser for muring av gesims, se note 1, avsnitt 07.

Veggflis

Veggfliser måles i netto flater. Utsparing under 0,5 m², måles fullt. Falses måles i kvadratmål og regnes for anslag, og for øvrig alle tillegg i henhold til akkordtariffen.

Hvor sokkel settes blir høydemål regnet fra sokkelen. Sokkelen måles i lengdemål etter tariffen.

Skjæring av fliser måles som tillegg (lengdemål).

For sokkel, hjørnelist som måles som tillegg (1m) gjelder den regel at det legges til 1 lm for sammengjæring av hjørner når det ikke nyttes ferdige hjørner. En må under målingen være oppmerksom på flisveggenes totale kvadratinnhold i et rom av hensyn til tariffens forskjellige priser. Det samme gjelder gulv.

Som anslag i flis regnes ethvert fram eller tilbakespring fra en ren murlinje. Frittstående pilarer der sideflater ikke overstiger 40 cm bredde, gis et tillegg per 1m sideflate i henhold til tariffen. Større pilarer måles netto med tillegg for anslag og eventuelt hjørnelist eller dekkflis.

For bekledning av tak gjelder samme regler som for vegg.

Gulvflis

Gulvfliser måles netto flater, med unntak for mindre utsparinger for senere montering av forskjellig art. Utsparing under 0,5 m², måles fullt. Hvor fundamenter er støpt eller maskiner er satt inn, betales etter overenskomst. Alenestående reposer regnes i areal som et rom.

01.11 SKISSER

Det forutsettes at skissene ses i sammenheng med målingsregler.

Markerte linjer av pussede vegger under 2-3-4 lm lengde, tilhørende avsnitt 08 – innvendig og utvendig puss.

Flatene merket med stiptet linje måles etter tariffens bestemmelse for søyle, tilhørende avsnitt 08.

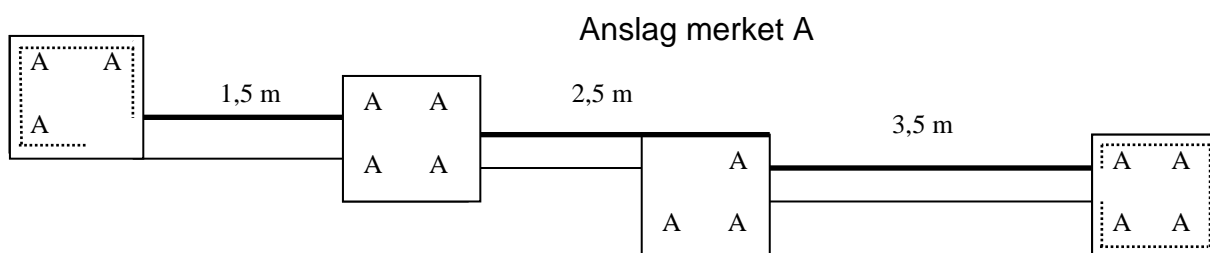

Muring av vegger tilhørende avsnitt 01 og 02.

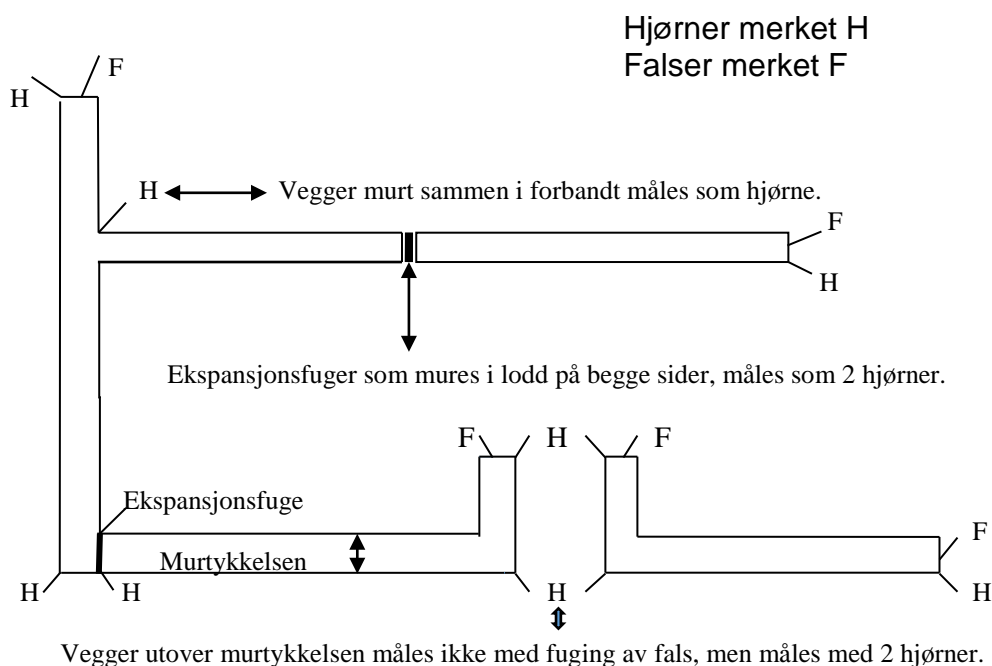
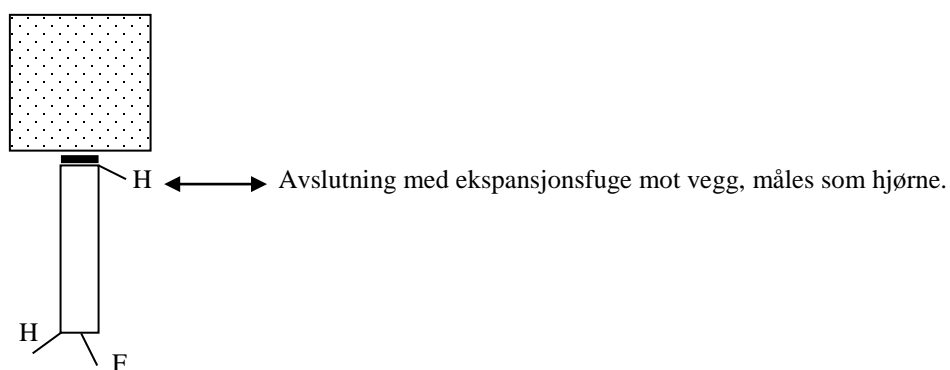

01.11 SKISSER

Muring av vegger under 1-2-3 lm lengde, tilhørende avsnitt 01 og 02.

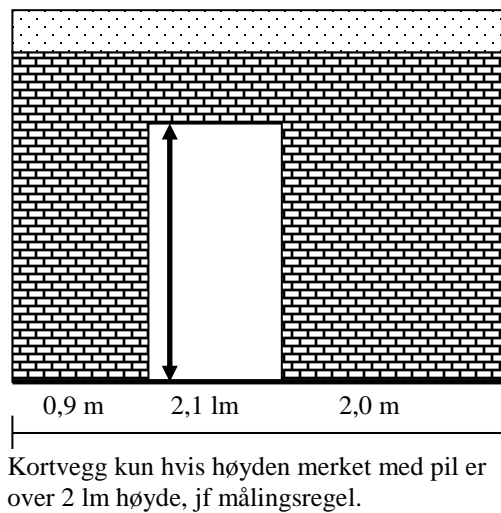
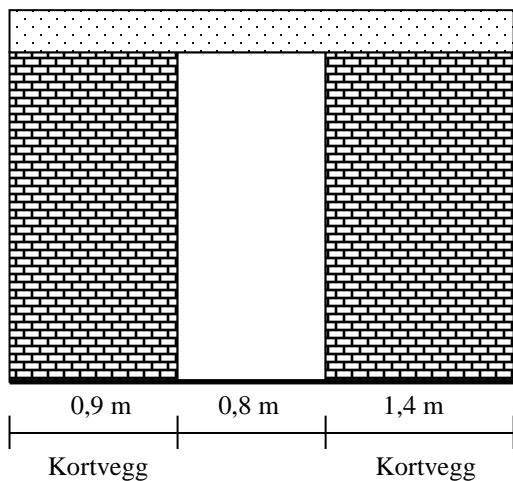

Målingsregel for fasademur

Oppmåling av pusset flate på fasade

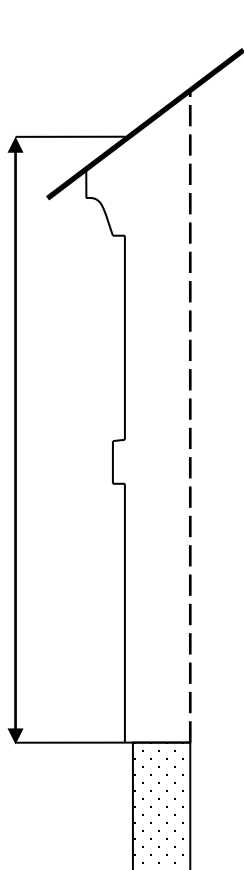

Fasadens høyde måles til midt i skråning under bordtak.

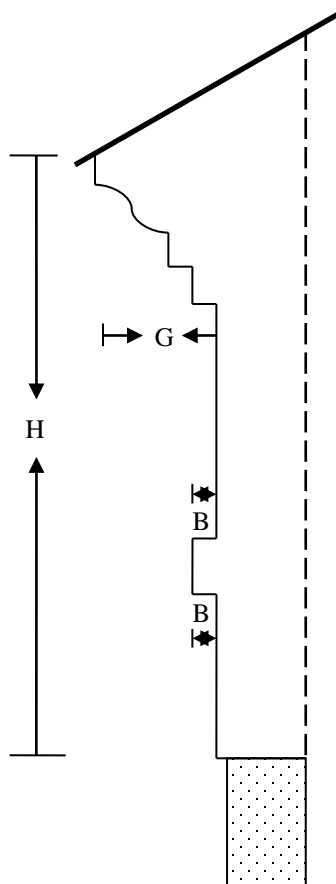

Utfoldet flate i puss måles slik,
Høyde = $H+G+B+B$

Hovedgesims

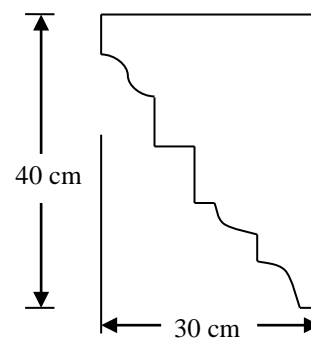

Hovedgesims
 $40 + 30 = 70$ cm

**AKKORDTARIFFENS PRISLISTE 2018
MED FORTEKSTER**

FORTEKST TIL AVSNITT 01-MURING AV TEGL

Akkordtariffens priser forutsetter:

- at nødvendige materialer i tide leveres så nært arbeidsstedet som mulig og at det er nødvendig dekkemateriell og lagringsmuligheter for materialene.
- at materialer leveres på en slik måte at akkordlaget slipper ompalling/ompakking for å kunne transportere/heise materialer på en sikker og hensiktsmessig måte.
- at steinen har den forskriftsmessige lagringstid fra fabrikken og at den ikke er utsatt for fuktighet under transport og lagring på byggeplass.
- bruk av silo og tvangsblender til blanding av materialer for arbeid i den enkelte akkord hvor antall m² overstiger 100 m².

Hvis forutsetningene ikke er til stede, skal det avtales et tillegg for dette i akkordavtalen.

Tillegg til akkordtariffens priser:

- Innvendige vegger hvor etasjehøyden er for høy til at materialene kan lempes direkte fra gulvet til den stillashøyden det skal arbeides fra, og materialene må håndlempes flere ganger, betales som for utarifferte arbeider jf FOB 4-7.
- Muring av tegl med mørtel i småsekk, kr. 20,40 per m² murt areal.

Transportbestemmelser:

Grunnlaget for utregning av transporttillegg (trilling og heising) er kr. 166,60 - med den til enhver tid gjeldende påslagsprosent. Ved trilling av både teglstein og mørtel legges prosentsatsene sammen.

Trilling utover 50 meter, målt faktisk trillevei:

Trilling av teglstein:

50-60 m	60-70 m	70-80 m	80-90 m	90-100 m	100-110 m	110-120 m	120-130 m	130-140 m	140-150 m
5,0 %	8,5 %	13,5 %	18,5 %	23,5 %	28,5 %	33,5 %	38,5 %	43,5 %	48,5 %

Trilling av mørtel:

50-60 m	60-70 m	70-80 m	80-90 m	90-100 m	100-110 m	110-120 m	120-130 m	130-140 m	140-150 m
5,0 %	8,5 %	13,5 %	18,5 %	23,5 %	28,5 %	33,5 %	38,5 %	43,5 %	48,5 %

Trilling utover 150 meter betales som for utarifferte arbeider jf FOB 4-7.

Vertikal heising av materialer utover 12 meter, målt faktisk heisevei:

12-17 m	17-22 m	22-27 m	27-32 m	32-37 m	37-42 m	42-47 m	47-52 m	52-57 m	57-62 m
5,2 %	8,6 %	13,8 %	19,0 %	24,2 %	29,4 %	34,6 %	39,8 %	45,0 %	50,2 %

Heising utover 62 meter betales som for utarifferte arbeider jf FOB 4-7.

AVSNITT 01-Muring av tegl			
m ²	Note	Grunnpriser:	kr
01.01.1	(1)	1/2 steins mur, format (1-h) 22,8-6,2 cm ferdig fuget på 1 side	166,60
01.01.2	(1)	1/2 steins mur, format (1-h) 22,8-6,2 cm til rubb	138,05
01.01.3	(1)	1/1 steins mur, format (1-h) 22,8-6,2 cm ferdig fuget på 1 side	280,00
01.01.4	(1)	1/1 steins mur, format (1-h) 22,8-6,2 cm til rubb	231,90
01.01.5	(1)	1/2 steins mur langformat (1-h) 40,0 til 53,0 cm - 3,5-4,0 cm ferdig fuget på 1 side	283,25
01.01.6	(1)	For hver tilliggende 1/2 steins tykkere mur	78,30
m ²		Tilleggspriser til grunnprisene:	
01.02.1		Muring av vegger under 1 lm lengde	48,80
01.02.2		Muring av vegger under 2 lm lengde	32,65
01.02.3		Muring av vegger under 3 lm lengde	16,35
01.02.4	(2)	Rund mur / buet vegg	84,80
01.02.5	(3)	Brystning til og med 80 cm høyde	61,25
01.02.6	(3)	Brystning til og med 120 cm høyde	30,60
01.02.7		Muring av klinker, kalksandstein, sementstein, lydblokk i mursteinsformat	16,05
01.02.8		Fuging av bakside	20,30
01.02.9		Innvendig mur til fuging som skal stå blank med målsatt skiftegang	20,65
01.02.10		Muring over hånd	25,00
01.02.11		Fuging over hånd	25,70
01.02.12		Fuging med fugeskje	6,10
01.02.13		Syrevasking	21,30
01.02.14		Ifylling av tegldragere	33,40
01.02.15	(4)	Hugging av kopper i forbandt	7,40
01.02.16		Opplodding av kopper	10,50
lm		Tilleggspriser til grunnprisene:	
01.03.1		Fuging av vertikale falser i murtykkelsen, jf skisse	16,05
01.03.2		Fuging av horisontale falser i murtykkelsen, jf skisse	24,50
01.03.3	(5)	Armerte overdekninger, 1/2 steins mur til fuging på 1 side	88,75
01.03.4	(5)	Armerte overdekninger, 1/2 steins mur til rubb	72,55
01.03.5	(5)	Armerte overdekninger, 1/1 steins mur til fuging på 1 side	102,10
01.03.6	(5)	Armerte overdekninger, 1/1 steins mur til rubb	83,50
01.03.7	(5)	Armerte overdekninger, murt til fuging på bakside	12,30
01.03.8	(6)	Prefabrikkerte overdekningsbjelker, alle typer	44,25
01.03.9	(7)	Røyk og luftepiper inntil 20" x 20" per løp	74,80
01.03.10		Muring på vinkeljern	38,65
01.03.11		Rullskift som utstyr, også overdekning til fuging	19,55
01.03.12		Stander eller 2 rullskift uten hugging som utstyr, også overdekning til fuging	39,35
01.03.13		Mur mellom sperrer, også hvor sperrefoten går utenfor murlivet	37,30
01.03.14		Hvis bare 1/2 stein mures	27,55
01.03.15		Pussing av vindusbunn som underlag for blikk	17,15
01.03.16	(8)	Naturstein sålebank	105,25
01.03.17	(9)	Utmurte skifter i fasade som ikke har karakter av gesims	9,35
01.03.18		Oppsetting av bord	22,35

01.03.19		Utflasking per 1/2 steins mur	9,75
lm	Note	Tilleggspriser til grunnprisene:	kr
01.03.19		Skjæring av teglstein med vannsag	55,35
01.03.20		Skråskjæring av teglstein med vannsag	76,50
01.03.21		Skråavslutning med fylling	35,70
01.03.22		Opplodding av hjørner og falser i murtykkelsen til fuging	37,25
01.03.23		Opplodding av hjørner og falser i murtykkelsen til rubb	27,85
01.03.24		Opplodding av smihjørner i murtykkelsen til fuging	60,50
01.03.25		Opplodding av smihjørner i murtykkelsen til rubb	40,85
01.03.26		Mur bak rør	33,40
01.03.27		Innmuring av elektriske rør	16,05
stk		Tilleggspriser til grunnprisene:	
01.04.1		Pålegging av pipehatt eller helle, første løp	161,70
01.04.2		For hvert tilliggende løp	54,95
01.04.3		Legging av skråkant i sand og sement, per løpemeter - NB!	23,90
01.04.4		Innmuring av elektriske koplingsbokser	14,70
01.04.5		Innmuring av elektriske skap	95,10
01.04.6		Avsetting av hull for ventiler	15,55
01.04.7		Innsetting av rister, utvendig og innvendig	42,30
01.04.8		Innsetting av kanaler mellom innvendig ventil og utvendig rist	23,90
01.04.9		Ommuring av fester og rørgjennomføringer	16,75
01.04.10		Avsetting av utsparinger inntil 50 x 50 cm etter mål	33,40
01.04.11		Innmuring av bjelkehoder hvor avstanden mellom bjelkene er inntil 60 cm	7,90
01.04.12		Avsetting av dremsfuge / lufting	6,25
01.04.13		Innmurte stillasefester	15,25
01.04.14		Opphengsbøyer i overdekning	20,80
01.04.15		Kjerneboring av kanalstein	5,10
01.04.16		Boring og fastliming av armering/bindere	15,30
01.04.17		Vertikal armering hvor kanalen fylles med samme mørtel	20,40
01.04.18		Vertikal armering hvor kanalen fylles med annen masse	30,60
01.04.19		Avsetting av renehull	25,50
01.04.20		Gjennmuring av renehull	30,60
01.04.21		Rengjøring av renehull inntil 5 cm lufting, over 5 cm tillegg etter overenskomst	7,65
01.04.22		Ommuring av balkong inntil 1 stein med åpen og ren fuge, per side	122,40
01.04.23		Trappinger i anlegg	163,20
01.04.24		Utkrassing for vindusblikk, per side	5,10
Diverse			
01.05.1	(10)	Mønstermur betales etter overenskomst.	
01.05.2		Dekking (for eksempel dører og vinduer) betales etter overenskomst.	
01.05.3		Utkrassing for spekking og alle typer etterspekking betales etter overenskomst.	
01.05.4		Muring med brukt stein betales etter overenskomst.	
01.05.5		Muring / fuging av buer betales etter overenskomst.	
01.05.6		Muring av sjabranger betales etter overenskomst.	

Note		Tekst til noter i avsnitt 01-Muring av tegl
1		Annet format av tegl: Grunnprisen reduseres / økes % - vis i forhold til lengde / høyde av norsk format. Eksempelvis: Dansk format tillegges 8 % og 3 M format reduseres med 12 %. Anleggspenger er inkludert i grunnprisen med 6 %.
2		Murt kun med kopper betales et tillegg etter overenskomst.
3		Brystningstilleggene betales også for den del av vindusbrytningene som overstiger 5 lm mellom sidefalsene. Høyere mur enn 120 cm er ikke brystning.
4		Gjelder ikke tilpasninger til for eksempel hjørner og åpninger.
5		Kapping og oppsetting av forskaling utover 2 lm betales etter overenskomst. Første skifte legges tørt på forskalingen og gyses og fugearmering legges på. De øvrige skifter i den armerte overdekning gyses på samme måte. Steinen skal ha den nødvendige fuktighet.
6		Bjelker med totalvekt over 100 kg betales etter overenskomst. Bjelkens areal trekkes ikke fra murt areal.
7		Glatte og fulle fuger inklusive eventuell trekning. Samlepiper gis maks 5 løp. Piper over tak, gis et tillegg på 30 % på tariffens priser. Piper måles i omkrets og pris etter murtykkelse, rominnhold deles i 20"x 20" løp. Overdekning av luftepiper er inkludert i prisen. Dimensjoner utover 5 løp betales etter overenskomst. Forlanges fasademessig utstyr på pipe over tak, henvises til tariffens poster.
8		Inntil 25 cm bredde, lagt i sand og sement, ferdig fuget.
9		Betales ikke sammen med posten for oppsatt bord.
10		Mønstermur er når det brukes annen stein eller mørtel enn i hovedfasaden, eller når murlivet flyttes vekk fra hovedlivet.

FORTEKST TIL AVSNITT 02-MURING AV BLOKKPRODUKTER

Akkordtariffens priser forutsetter:

- at nødvendige materialer i tide leveres så nært arbeidsstedet som mulig og at det er nødvendig dekkemateriell og lagringsmuligheter for materialene.
- at materialer leveres på en slik måte at akkordlaget slipper ompalling/ompakking for å kunne transportere/heise materialer på en sikker og hensiktsmessig måte.
- at blokkene har den forskriftsmessige lagringstid fra fabrikken og at den ikke er utsatt for fuktighet under transport og lagring på byggeplass.
- bruk av silo og tvangsblender til blanding av materialer for arbeid i den enkelte akkord hvor antall m² overstiger 100 m².

Hvis forutsetningene ikke er til stede, skal det avtales et tillegg for dette i akkordavtalen.

Tillegg til akkordtariffens priser:

- Innvendige vegger hvor etasjehøyden er for høy til at materialene kan lempes direkte fra gulvet til den stillashøyden det skal arbeides fra, og materialene må håndlempes flere ganger, betales som for utarifferte arbeider jf FOB 4-7.
- Muring av blokkprodukter med mørtel i småsekk, kr. 5,10 per m² murt areal.

Transportbestemmelser:

Grunnlaget for utregning av transporttillegg (trilling og heising) er kr. 151,80 for lettbetong og kr. 224,35 for lydblokk - med den til enhver tid gjeldende påslagsprosent.

Trilling utover 50 meter, målt faktisk trillevei:

Trilling av mørtel:

50-60 m	60-70 m	70-80 m	80-90 m	90-100 m	100-110 m	110-120 m	120-130 m	130-140 m	140-150 m
5,0 %	8,5 %	13,5 %	18,5 %	23,5 %	28,5 %	33,5 %	38,5 %	43,5 %	48,5 %

Ompalling til småpaller og trilling av blokk på småpaller betales som for utarifferte arbeider jf FOB 4-7.

Trilling utover 150 meter betales som for utarifferte arbeider jf FOB 4-7.

Vertikal heising av materialer utover 12 meter, målt faktisk heisevei:

12-17 m	17-22 m	22-27 m	27-32 m	32-37 m	37-42 m	42-47 m	47-52 m	52-57 m	57-62 m
5,2 %	8,6 %	13,8 %	19,0 %	24,2 %	29,4 %	34,6 %	39,8 %	45,0 %	50,2 %

Heising utover 62 meter betales som for utarifferte arbeider jf FOB 4-7.

AVSNITT 02-Muring av blokkprodukter			
m²	Note	Grunnpriser:	kr
02.01.1	(1)	Lettbetongblokk volumvekt 0,6-0,8 (br-l-h) 35 x 50 x 19 cm ferdig fuget på 1 side	181,85
02.01.2	(1)	Lettbetongblokk volumvekt 0,6-0,8 (br-l-h) 35 x 50 x 19 cm til rubb	147,50
02.01.3	(1)	Lettbetongblokk volumvekt 0,6-0,8 (br-l-h) 30 x 50 x 25 cm ferdig fuget på 1 side	157,80
02.01.4	(1)	Lettbetongblokk volumvekt 0,6-0,8 (br-l-h) 30 x 50 x 25 cm til rubb	130,90
02.01.5	(1)	Lettbetongblokk volumvekt 0,6-0,8 (br-l-h) 25 x 50 x 25 cm ferdig fuget på 1 side	145,50
02.01.6	(1)	Lettbetongblokk volumvekt 0,6-0,8 (br-l-h) 25 x 50 x 25 cm til rubb	118,05
02.01.7	(1)	Lettbetongblokk volumvekt 0,6-0,8 (br-l-h) 20 x 50 x 25 cm ferdig fuget på 1 side	139,00
02.01.8	(1)	Lettbetongblokk volumvekt 0,6-0,8 (br-l-h) 20 x 50 x 25 cm til rubb	111,10
02.01.9	(1)	Lettbetongblokk volumvekt 0,6-0,8 (br-l-h) 10-15 x 50 x 25 cm ferdig fuget på 1 side	135,55
02.01.10	(1)	Lettbetongblokk volumvekt 0,6-0,8 (br-l-h) 10-15 x 50 x 25 cm til rubb	107,40
02.01.11	(1)	Lettbetong lydblokk volumvekt 1,3 (br-l-h) 17,5 x 25 x 25 ferdig fuget på 1 side	211,85
02.01.12	(1)	Lettbetong lydblokk volumvekt 1,3 (br-l-h) 17,5 x 25 x 25 til rubb	184,75
02.01.13	(1)	Lettbetong lydblokk volumvekt 1,3 (br-l-h) 25 x 25 x 17,5 ferdig fuget på 1 side	236,80
02.01.14	(1)	Lettbetong lydblokk volumvekt 1,3 (br-l-h) 25 x 25 x 17,5 til rubb	211,30
m²		Tilleggspriser til grunnprisene:	
02.02.1		Muring av vegger under 1 lm lengde	36,55
02.02.2		Muring av vegger under 2 lm lengde	24,45
02.02.3		Muring av vegger under 3 lm lengde	12,25
02.02.4		Rund mur / buet vegg	61,60
02.02.5	(2)	Brystning til og med 80 cm høyde	44,00
02.02.6	(2)	Brystning til og med 120 cm høyde	22,00
02.02.7		Fuging av bakside	12,25
02.02.8		Muring over hånd	11,10
02.02.9		Fuging over hånd	2,90
02.02.10		Fuging med fugeskje	3,45
lm		Tilleggspriser til grunnprisene:	
02.03.1		Fuging av vertikale falser i murtykkelsen	11,25
02.03.2		Fuging av horisontale falser i murtykkelsen	17,15
02.03.3	(3)	Armerte overdekninger, til og med 20 cm bredde til fuging på 1 side	80,75
02.03.4	(3)	Armerte overdekninger, til og med 20 cm bredde til rubb	66,10
02.03.5	(3)	Armerte overdekninger, utover 20 cm bredde til fuging på 1 side	89,80
02.03.6	(3)	Armerte overdekninger, utover 20 cm bredde til rubb	74,30
02.03.7	(3)	Armerte overdekninger, murt til fuging på bakside	10,05
02.03.8		Muring på vinkeljern	38,65
02.03.9		Mur mellom sperrer, også hvor sperrefoten går utenfor murlivet	37,30
02.03.10		Hvis bare inntil 12,5 cm lettbetong mures	27,60
02.03.11		Avretting av murkrone med sand og sement inntil 40 cm bredde	23,90
02.03.12	(4)	Fylling av U-blokk til og med 20 cm bredde, inklusive armering	24,60
02.03.13	(4)	Fylling av U-blokk utover 20 cm bredde, inklusive armering	39,25

Im	Note	Tilleggspriser til grunnprisene:	kr
02.03.14		Fylling av toppblokk 35 cm bredde, inklusive armering	14,70
02.03.15		Fylling av såleblokk 35 cm bredde, inklusive armering	24,60
02.03.16		Legging av isolasjon i U-blokk	13,85
02.03.17		Legging av isolasjonsremser i liggefuger	4,15
02.03.18		Oppretting med sand og sement på råstøpt betong under 1. skift, lettbetong	22,95
02.03.19	(5)	1 løps elementpipe, 50 x 50 x 20 cm	218,15
02.03.20	(5)	2 løps elementpipe, 50 x 80 x 20 cm	294,50
02.03.21	(6)	Utmurte skifter i fasade som ikke har karakter av gesims	9,35
02.03.22		Oppsetting av bord	22,35
02.03.23	(7)	Muring oppunder tak med blokker 20 x 25 x 50 cm og over	34,60
02.03.24	(8)	Skjæring av blokkprodukter til og med 20 cm bredde med vannsag	50,50
02.03.25	(8)	Skjæring av blokkprodukter utover 20 cm bredde med vannsag	75,75
02.03.26		Opplodding av hjørner og falser i murtykkelsen til fuging	34,50
02.03.27		Opplodding av hjørner og falser i murtykkelsen til rubb	25,50
02.03.28		Opplodding av smihjørner i murtykkelsen til fuging	57,70
02.03.29		Opplodding av smihjørner i murtykkelsen til rubb	38,60
02.03.30		Pussing av vindusbunn som underlag for blikk	17,15
02.03.31	(9)	Naturstein sålebank	105,25
02.03.32		Mur bak rør	33,40
02.03.33		Innmuring av elektriske rør	16,05
stk		Tilleggspriser til grunnprisene:	
02.04.1		Pålegging av pipehatt eller helle, første løp	161,70
02.04.2		For hvert tilliggende løp	54,95
02.04.3		Legging av skråkant i sand og sement, per løpemeter - NB!	23,90
02.04.4		Innmuring av elektriske koplingsbokser	14,70
02.04.5		Innmuring av elektriske skap	95,10
02.04.6		Avsetting av hull for ventiler	23,00
02.04.7		Innsetting av rister, utvendig og innvendig	42,30
02.04.8		Innsetting av kanaler mellom innvendig ventil og utvendig rist	23,90
02.04.9		Ommuring av fester og rørgjennomføringer	16,75
02.04.10		Avsetting av utsparinger inntil 50 x 50 cm etter mål	33,40
02.04.11		Forankringstråd innmurt i lettbetong for innvendige vegger	3,85
02.04.12		Innmuring av bjelkehoder hvor avstanden mellom bjelkene er inntil 60 cm	7,90
02.04.13		Avsetting av dremsfuge / lufting	6,25
02.04.14		Innmurte stillasefester	15,25
Diverse			
02.05.1		Trappinger i anlegg betales etter overenskomst.	
02.05.2	(10)	Prefabrikerte overdekningsbjelker betales etter overenskomst.	
02.05.3		Fasadeblokk 12,5 cm bredde med ensidig isolasjon betales etter overenskomst.	
02.05.4		Dekking (for eksempel dører og vinduer) betales etter overenskomst.	
02.05.5		Muring / fuging av buer betales etter overenskomst.	
02.05.6		Muring av sjabranger betales etter overenskomst.	
02.05.7		Heising og montering av etasjehøye elementpiper betales etter overenskomst.	

02.05.8		Avsetting til vederlag i lettbetong betales etter overenskomst.
	Note	Tekst til noter i avsnitt 02-Muring av blokkprodukter
	1	Annet format av lettbetongblokk betales etter overenskomst. Iso-hjørneblokk er inkludert i m ² prisene. Anleggspenger er inkludert i m ² -prisen med 6 %.
	2	Brystningstilleggene betales også for den del av vindusbrystningene som overstiger 5 lm mellom sidefalsene. Høyere mur enn 120 cm er ikke brystning.
	3	Kapping og oppsetting av forskaling utover 2 lm betales etter overenskomst.
	4	Istøping av konstruksjonsblokk betales som fylling av U-blokk per kanal.
	5	Prisene for elementpipe er inklusive alle tillegg unntatt over tak, hvor det gis et tillegg på 30 % på tariffens priser. Forøvrig anvendes gjeldene målingsregel.
	6	Betales ikke sammen med posten for oppsatt bord.
	7	Gjelder også lettbetong lydblokk 17,5 cm og 25 cm bredde.
	8	Gjelder ikke skjæring for tilpasning til forbandtløsninger eller vertikale avslutninger.
	9	Inntil 25 cm bredde, lagt i sand og sement, ferdig fuget.
	10	Bjelkens areal trekkes ikke fra murt areal.

AVSNITT 03-Fastmuring av fester og forankring i bakvegg			
stk	Note		kr
03.01.1		Fastmuring av fester, til og med 4 fester pr.m ²	4,55
03.01.2		For hvert overskytende feste per stk	1,00
03.01.3		Montering av plastbrikke ved isolasjon per stk	1,00
03.01.4		Montering av tettelapp rundt binder, inklusive klipping	1,45
03.01.5		Borring av hull i betong og fastmuring av fugearmering	12,50
03.01.6		Skrubinder i treverk	6,20
03.01.7		Leddet skrubinder med vinkel i treverk	8,25
03.01.8		Slaganker i betong	9,55
03.01.9		Skrubinder med plastplugg i lettbetong eller mur	10,35
03.01.10	(1)	Binderskinne, per løpemeter - NB!	6,95
	Note	Tekst til noter i avsnitt 03-Fastmuring av fester og forankring i bakvegg	
	1	Binderskinne betales per løpemeter i tillegg til postene for forankring i bakvegg.	

AVSNITT 04-Tettesjikt, glidesjikt og fugearmering			
lm	Note		kr
04.01.1		Utlegging av glidesjikt uten liming til bakvegg	7,75
04.01.2		Utlegging av tettesjikt inklusive liming til bakvegg	16,80
04.01.3		Utlegging av sokkelbeslag	16,80
04.01.4		Vannrenne/overdekningsbeslag	7,75
04.01.5		Innlegging av horisontal fugearmering	3,70
04.01.6		Fastmuring av glidesjikt ved vegg	7,75
04.01.7		Fastmuring av glidesjikt ved tak	16,80

AVSNITT 05-Oppsetting av isolasjon			
m²	Note		kr
05.01.1		Oppsetting av isolasjon til og med 5 cm tykkelse	11,45
05.01.2		Oppsetting av isolasjon til og med 10 cm tykkelse	15,20
05.01.3		Oppsetting av isolasjon til og med 15 cm tykkelse	18,80
05.01.4		Oppsetting av isolasjon til og med 20 cm tykkelse	23,20
05.01.5		Opphenging av papp og lignende	7,10

AVSNITT 06-Muring av glassblokkstein			
m²	Note		kr
06.01.1	(1)	Muring av glassblokkstein inntil 15 x 15 cm, tykkelse fra 7,5 - 10 cm	476,80
06.01.2	(1)	Muring av glassblokkstein over 15 x 15 cm, tykkelse fra 7,5 - 10 cm	327,20
06.01.3	(1)	Muring av glassblokkstein inntil 15 x 15 x 5 cm, men ikke under 10 x 10 x 5 cm	578,45
06.01.4	(1)	Muring av glassblokkstein over 15 x 15 x 5 cm inntil 35 x 35 x 5 cm	439,95
06.01.5		Etterfuging av glassblokkstein	62,35
Note		Tekst til noter i avsnitt 07-Muring av glassblokkstein	
	1	Prisen for muring av glassblokkstein er inkludert utkrassing for etterfuging, opplodding av hjørner og kortveggstillegg. Eventuelle andre tillegg betales etter overenskomst.	

AVSNITT 07-Utmuring av gesims			
lm	Note		kr
07.01.1	(1)	Gesims uten hugging, høyde og sprang inntil 40 cm ferdig fuget	114,00
07.01.2	(1)	Gesims uten hugging, høyde og sprang inntil 40 cm til rubb	36,20
07.01.3	(1)	Gesims utover 40 cm, for hver overskytende 10 cm ferdig fuget	53,60
07.01.4	(1)	Gesims utover 40 cm, for hver overskytende 10 cm til rubb	9,65
Note		Tekst til noter i avsnitt 07-Utmuring av gesims	
	1	Tilleggspriser i forhold til målingsregel for gesims. I forhold til overnevnte poster betales i tillegg lm priser for oppsetting av bord, standerskift, rullskift, tilliggende mur og lignende.	

FORTEKST TIL AVSNITT 08-INNVENDIG OG UTVENDIG PUSS

Akkordtariffens priser forutsetter:

- at nødvendige materialer i tide leveres så nært arbeidsstedet som mulig og at det er nødvendig dekkemateriell og lagringsmuligheter for materialene.
- at materialer leveres på en slik måte at akkordlaget slipper ompalling/ompakking for å kunne transportere/heise materialer på en sikker og hensiktsmessig måte.
- bruk av silo og tvangsblander til blanding av materialer for arbeid i den enkelte akkord hvor antall m² overstiger 100 m².

Hvis forutsetningene ikke er til stede, skal det avtales et tillegg for dette i akkordavtalen.

Tillegg til akkordtariffens priser:

- Innvendige vegger hvor etasjehøyden er for høy til at materialene kan lempes direkte fra gulvet til den stillashøyden det skal arbeides fra, og materialene må håndlempes flere ganger, betales som for utarifferte arbeider jf FOB 4-7.
- Puss inntil 12 mm tykkelse med mørtel i småsekk, kr. 5,10 per m² pusset areal.
- Kosterapping inntil 6 mm tykkelse med mørtel i småsekk, kr. 2,55 per m² pusset areal.

Transportbestemmelser:

Grunnlaget for utregning av transporttillegg (trilling og heising) er kr. 109,65 - med den til enhver tid gjeldende påslagsprosent.

Trilling utover 50 meter, målt faktisk trillevei:

50-60 m	60-70 m	70-80 m	80-90 m	90-100 m	100-110 m	110-120 m	120-130 m	130-140 m	140-150 m
5,0 %	8,5 %	13,5 %	18,5 %	23,5 %	28,5 %	33,5 %	38,5 %	43,5 %	48,5 %

Trilling utover 150 meter betales som for utarifferte arbeider jf FOB 4-7.

Vertikal heising av materialer utover 12 meter, målt faktisk heisevei:

12-17 m	17-22 m	22-27 m	27-32 m	32-37 m	37-42 m	42-47 m	47-52 m	52-57 m	57-62 m
3,6 %	5,9 %	9,5 %	13,1 %	16,7 %	20,3 %	23,9 %	27,5 %	31,1 %	34,7 %

Heising utover 62 meter betales som for utarifferte arbeider jf FOB 4-7.

AVSNITT 08-Innvendig og utvendig puss			
m²	Note	Grunnpriser:	kr
08.01.1	(1)	3 sjikts puss - utkast, grovpuss og finpuss	131,50
08.01.2	(1)	2 sjikts puss - grovpuss og finpuss	121,55
08.01.3	(1)	2 sjikts puss - utkast, grovpuss med brettskuring	97,70
08.01.4	(1)	1 sjikts puss - grovpuss med brettskuring	87,90
08.01.5	(2)	Fiberpuss, 2 sjikt med armeringsnett	113,60
08.01.6		Fintrekk, som egen utførelse inntil 2 trekk	76,20
08.01.7		Sekkeskuring med påtrekk	55,40
08.01.8		Kosterapping med påtrekk og avrettede hjørner og falser	41,55
m²		Tilleggspriser til grunnprisene:	
08.02.1	(3)	Pussing av vegger under 2 lm lengde	42,25
08.02.2	(3)	Pussing av vegger under 3 lm lengde	31,80
08.02.3	(3)	Pussing av vegger under 4 lm lengde	21,20
08.02.4	(4)	Nødvendig forvanning og ettervanning	1,95
lm		Tilleggspriser til grunnprisene:	
08.03.1		Puss av anslag og falser	17,50
08.03.2		Horisontale pusskanter og overfalser	29,75
08.03.3		Horisontale pusskanter, buede	36,55
08.03.4	(5)	Avsetting av ekspansjonsfuger	29,75
08.03.5		For puss bak rør	21,75
08.03.6		Nettingremser som armering for puss	22,40
08.03.7		For ifylling av slisser inntil 10 cm bredde og 5 cm dybde	10,90
08.03.8		For hver 5 cm økning i bredde	3,70

lm	Note	Tilleggspriser til grunnprisene:	kr
08.03.9	(6)	Trukket gesims, høyde og sprang sammenlagt inntil 40 cm	122,10
08.03.10	(6)	Gesims pusset etter lekter	66,25
08.03.11	(6)	For hver overskytende cm	4,10
08.03.12		Pussing av vindusbunn som underlag for blikk	17,15
stk		Tilleggspriser til grunnprisene:	
08.04.1		Innpussing av elektriske bokser	8,30
08.04.2		Innpussing av bjelkehoder på fasade, oppunder takgesims	10,00
08.04.3		Ompussing av skap, ventiler og lignende, omkrets til og med 1,60 lm	19,90
08.04.4		Ompussing av skap, ventiler og lignende, omkrets over 1,60 lm	38,90
08.04.5		Ompuss av fester og rørgjennomføringer	10,80
08.04.6		Innsetting og innpussing av skap, ventiler og lignende, omkrets til og med 1,6 lm	38,90
08.04.7		Innsetting og innpussing av skap, ventiler og lignende, omkrets over 1,6 lm	56,05
08.04.8		Pipebunn, ferdig glattet	38,90
08.04.9		Etterflekk for vindusblikk, betales for 4 punkter per vindu	18,50
08.04.10		Oppsetting av pusslist (hjørnejern)	38,90
Diverse			
08.05.1		Pussing i trappeoppganger, gis et tillegg på 25 % på grunnprisen.	
08.05.2		Loddpuss på rund vegg, gis et tillegg på 32 % på grunnprisen.	
08.05.3		Puss på klinkerstein og lydblokk, gis et tillegg på 10 % på grunnprisen.	
08.05.4		Søyler gis et tillegg for anslag på hjørnene + 50 % av m ² inntil 2,5 lm omkrets.	
08.05.5		Puss av sjabranger betales etter overenskomst.	
08.05.6		Trukne bånd betales etter overenskomst.	
08.05.7		Trukne sålebenker betales etter overenskomst.	
08.05.8		Andre pusstyper betales etter overenskomst.	
08.05.9		Oppsetting av bord i dør og vindusfalser er inkludert i m ² prisene.	
	Note	Tekst til noter i avsnitt 08-Innvendig og utvendig puss	
	1	Prisen forutsetter puss i lodd og stokk inntil 2 cm tykkelse. Tykkelse utover 2 cm betales etter overenskomst.	
	2	Prisen forutsetter en ferdig filset, kostet eller brettskurt overflate inntil 1 cm tykkelse.	
	3	Gjelder kun puss i lodd og stokk.	
	4	Prisen for forvanning og ettervanning forutsetter at det brukes vannslange.	
	5	Begge hjørner i ekspansjonsfugene skal pusses i lodd, være skarpe og fugen skal være rein.	
	6	Tilleggspriser i forhold til målingsregel for gesims.	

FORTEKST TIL AVSNITT 09-TYNNPUSS-PUSSISOLASJONSSYSTEMER

Akkordtariffens priser forutsetter:

- a) at nødvendige materialer i tide leveres så nært arbeidsstedet som mulig og at det er nødvendig dekkemateriell og lagringsmuligheter for materialene.
- b) at materialer leveres på en slik måte at akkordlaget slipper ompalling/ompakking for å kunne transportere/heise materialer på en sikker og hensiktsmessig måte.
- c) bruk av silo og tvangsblender til blanding av materialer for arbeid i den enkelte akkord hvor antall m² overstiger 100 m².

Hvis forutsetningene ikke er til stede, skal det avtales et tillegg for dette i akkordavtalen.

Tillegg til akkordtariffens priser:

Mottak og lagring av materialer i forbindelse med tynnpuss betales som for utarifferte arbeider jf FOB 4-7. Det samme gjelder vertikal bæring fra lagringsplass / mottak til hver enkelt etasje.

Trilling av materialer utover 50 meter og heising av materialer utover 12 meter betales som for utarifferte arbeider jf FOB 4-7.

AVSNITT 09-Tynnpuss - Pussisolasjonssystemer			
m²	Note	Grunnpriser:	kr
09.01.1	(1)	For oppsetting av isolasjon med lim, inntil 3 cm tykkelse	29,25
09.01.2	(1)	For oppsetting av isolasjon med lim, inntil 5 cm tykkelse	33,55
09.01.3	(1)	For oppsetting av isolasjon med lim, inntil 7 cm tykkelse	38,65
09.01.4	(1)	For oppsetting av isolasjon med lim, inntil 10 cm tykkelse	44,05
09.01.5	(1)	For oppsetting av isolasjon med lim, inntil 15 cm tykkelse	58,60
09.01.6		Montering av netting med puss	52,50
09.01.7		Tynnpuss	17,55
09.01.8		Påføring av primer	8,70
09.01.9	(2)	Sluttpuss	35,05
09.01.10		Smøring av flexyl uten primer	27,75
09.01.11		Smøring av flexyl med primer	41,55
lm		Tilleggspriser til grunnprisene:	
09.02.1		Montering av sokkellist inklusive innfesting til bakvegg	35,05
09.02.2		Montering av nett / hjørnevinkler	8,70
09.02.3		Pussing av falsar inntil 15 cm	8,70
09.02.4		For hver overskytende 10 cm	14,00
09.02.5		Avretting av sålebank inklusive oppsetting av bord	43,60
09.02.6		Montering av STO bånd	17,55
09.02.7		Smihjørner	52,50
09.02.8		Puss av anslag, vinduer og dørfalsar	11,55
09.02.9		Horisontale pusskanter og overfalsar	19,80
09.02.10		Smøring av flexyl på endeavslutningene av isolasjon, til og med 10 cm bredde	11,10
09.02.11		Smøring av flexyl på endeavslutningene av isolasjon, til og med 20 cm bredde	19,40
stk		Tilleggspriser til grunnprisene:	
09.03.1		Fester i betong, lettbetong og teglstein	8,70
09.03.2		Fester i treverk	6,75
09.03.3		Montering av hjørneforsterkninger	5,25
09.03.4		Innsetting av ventiler inklusive kanaler	35,05
Diverse			
09.04.1		Alle priser forutsetter stillaser med bredde på minimum 1,2 meter.	
09.04.2		Arbeid fra stillas med bredde under 1,2 meter betales et tillegg etter overenskomst.	
09.04.3		Mønster betales etter overenskomst.	
09.04.4		Dekking av dører og vinduer betales etter overenskomst.	
09.04.5		Buet vegg betales et tillegg etter overenskomst.	
	Note	Tekst til noter i avsnitt 09-Tynnpuss-Pussisolasjonssystemer	
	1	Eventuell tilpassning av isolasjon til underlaget og sliping av isolasjon før pussing betales etter overenskomst.	
	2	Prisen forutsetter ett strøk med sluttpuss. Eventuelt flere strøk betales etter overenskomst.	

FORTEKST TIL AVSNITT 10-NATURSTEIN

Akkordtariffens priser forutsetter:

- a) at nødvendige materialer i tide leveres så nært arbeidsstedet som mulig og at det er nødvendig dekkemateriell og lagringsmuligheter for materialene.
- b) at materialer leveres på en slik måte at akkordlaget slipper ompalling/ompakking for å kunne transportere/heise materialer på en sikker og hensiktsmessig måte.
- c) bruk av silo og tvangsblender til blanding av materialer for arbeid i den enkelte akkord hvor antall m² overstiger 100 m².

Hvis forutsetningene ikke er til stede, skal det avtales et tillegg for dette i akkordavtalen.

Tillegg til akkordtariffens priser:

Mottak og lagring av materialer i forbindelse med naturstein betales som for utarifferte arbeider jf FOB 4-7. Det samme gjelder vertikal bæring fra lagringsplass / mottak til hver enkelt etasje.

Trilling av materialer utover 50 meter i samme etasje betales som for utarifferte arbeider jf FOB 4-7.

AVSNITT 10-Naturstein			
m²	Note	Grunnpriser:	kr
		Naturstein i størrelse fra 20 x 20 cm til og med 40 x 40 cm, lagt i sand og sement inntil 4 cm tykkelse	
10.01.1		Legging i et rom inntil 5 m ²	277,45
10.01.2		Legging i et rom inntil 10 m ²	247,45
10.01.3		Legging i et rom over 10 m ²	224,90
10.01.4		Legging i et rom over 100 m ²	150,00
		Naturstein i fallende lengder, lagt i sand og sement inntil 4 cm tykkelse	
10.01.5	(1)	Legging i et rom inntil 5 m ²	247,45
10.01.6	(1)	Legging i et rom inntil 10 m ²	224,90
10.01.7	(1)	Legging i et rom over 10 m ²	202,45
10.01.8	(1)	Legging i et rom over 100 m ²	134,95
		Naturstein i størrelse fra 20 x 20 cm til og med 40 x 40 cm, kalibrert og limt på ferdig underlag	
10.01.9		Legging i et rom inntil 5 m ²	142,45
10.01.10		Legging i et rom inntil 10 m ²	134,95
10.01.11		Legging i et rom over 10 m ²	119,95
10.01.12		Legging i et rom over 100 m ²	108,05
		Naturstein i fallende lengder, kalibrert og limt på ferdig underlag	
10.01.13	(1)	Legging i et rom inntil 5 m ²	142,45
10.01.14	(1)	Legging i et rom inntil 10 m ²	134,95
10.01.15	(1)	Legging i et rom over 10 m ²	119,95
10.01.16	(1)	Legging i et rom over 100 m ²	108,05
m²		Tilleggspriser til grunnprisene:	
10.02.1		Fuging av naturstein med slipt overflate	37,55
10.02.2		Fuging av naturstein med ru overflate	59,95
10.02.3		Fuging med fugeskje	75,00
10.02.4		Fuging i trapper, gis 50 % tillegg av fugepris.	
lm		Tilleggspriser til grunnprisene:	
10.03.1	(2)	Oppsetting av sokler - ferdig fuget	37,55
10.03.2	(2)	Oppsetting av sokler i trappeløp - ferdig fuget	75,00
10.03.3		Avsetting og reingjøring for mykfuge	7,45
10.03.4		Ifylling av mykfuge i natursteinens tykkelse inklusive priming og tapping	19,45
10.03.5	(3)	Naturstein i trapp med inntrinn	30,00
10.03.6	(3)	Naturstein i trapp med opptrinn	30,00
10.03.7		Skjæring av naturstein til og med 2 cm tykkelse	30,00
10.03.8		Skjæring av naturstein over 2 cm tykkelse	52,50
10.03.9		Skrå skjæring av naturstein til og med 2 cm tykkelse	44,95
10.03.10		Skrå skjæring av naturstein over 2 cm tykkelse	75,00

stk	Note	Tilleggspriser til grunnprisene:	kr
10.04.1		Utsparing med kjerneborr til og med 2 cm tykkelse	30,00
10.04.2		Utsparing med kjerneborr over 2 cm tykkelse	52,50
Diverse			
10.05.1		Naturstein i fallende lengder med tykkelse over 3 cm gis et tillegg på 30 % på grunnprisen.	
10.05.2		Baksmøring av naturstein betales etter overenskomst.	
10.05.3		Legging av bruddskifer betales etter overenskomst.	
10.05.4		Rund skjæring av naturstein betales etter overenskomst.	
10.05.5		Pussing av opptrinn betales etter overenskomst.	
10.05.6		Hugging av naturstein betales etter overenskomst.	
10.05.7		Mønster, stjerner og lignende betales etter overenskomst.	
10.05.8		Fuging av naturstein med fugemaskin hvor arealet er over 70 m ² , reduseres fugeprisen med 40 %. Forutsetningen for reduksjonen er at hele arealet over 70 m ² er tilgjengelig og at fugemaskin gir et ferdig resultat. Hvis disse forutsetningene ikke er til stede skal reduksjonens størrelse avtales.	
10.05.9		Legging i sand og sement over 4 cm tykkelse, se avsnitt 13 - Gulvpuss.	
	Note	Tekst til noter i avsnitt 10 - Naturstein	
	1	Naturstein med lengde over 40 cm måles som fallende lengder.	
	2	Oppsetting av sokler i trappeløp måles som utbrettet lengde.	
	3	Naturstein i trapp måles etter avsnitt 10-Naturstein med vanlig tillegg, minstemål 11m. Tariffens poster under 5 m ² , legges til grunn.	

FORTEKST TIL AVSNITT 11-LIMING OG FUGING AV VEGGFLISER

Akkordtariffens priser forutsetter:

- a) at nødvendige materialer i tide leveres så nært arbeidsstedet som mulig og at det er nødvendig dekkemateriell og lagringsmuligheter for materialene.
- b) at materialer leveres på en slik måte at akkordlaget slipper ompalling/ompakking for å kunne transportere/heise materialer på en sikker og hensiktsmessig måte.

Hvis forutsetningene ikke er til stede, skal det avtales et tillegg for dette i akkordavtalen.

Tillegg til akkordtariffens priser:

Mottak og lagring av materialer i forbindelse med flislegging betales som for utarifferte arbeider jf FOB 4-7. Det samme gjelder vertikal bæring fra lagringsplass / mottak til hver enkelt etasje.

Trilling av materialer utover 50 meter i samme etasje betales som for utarifferte arbeider jf FOB 4-7.

AVSNITT 11-Liming og fuging av veggfliser på ferdig underlag i ett rom			
m²	Note	Grunnpriser:	kr
Fliser i størrelse til og med 10 x 10 cm			
11.01.1	(1)(2)	Når det settes under 15 m ²	208,15
11.01.2	(1)(3)	Når det settes over 15 m ²	189,70
Fliser i størrelse 15 x 15 cm til og med 10 x 30 cm			
11.01.3		Når det settes under 15 m ²	156,25
11.01.4		Når det settes over 15 m ²	141,85
Fliser i størrelse fra og med 20 x 20 cm til og med 30 x 60 cm			
11.01.5	(4)	Når det settes under 15 m ²	119,80
11.01.6	(4)	Når det settes over 15 m ²	104,10
m²		Tilleggspriser til grunnprisene:	
11.02.1		Fuging med syreressistente produkter som erstatning til epoxy-2 komponent	37,40
11.02.2		Ettervanning av fuger	3,45
11.02.3		Fuging av gulvflis og flis på 10 mm eller tykkere på vegg	11,15
lm		Tilleggspriser til grunnprisene:	
11.03.1	(5)	Oppsetting av fliser i anslag	15,45
11.03.2		Pilarer, frittstående med sideflater under 40 cm gis et tillegg per sideflate	15,45
11.03.3		Avsetting og reingjøring for mykfuge	7,35
11.03.4		Ifylling av mykfuge i flisens tykkelse inklusive priming og taping	19,55
11.03.5		Oppsetting av hjørnelist	12,80
11.03.6		Avdekkingsfliser (avrundet)	7,30
11.03.7	(6)	Oppsetting av bård / bånd, per skifte (gjelder ikke sokkel)	21,55
11.03.8		For oppsetting av veggfliser i trappeløp, betales den alminnelige kvadratmeterpris. For skråskjæring i trappeløp	30,90
11.03.9		For avtrapping i trappeløp med nødvendig tilpasning Målt etter trappens skråning, ikke etter trinnene.	30,90
11.03.10		Skjæring av fliser til og med 10 x 10 cm	15,35
11.03.11		Skjæring av fliser fra og med 15 x 15 cm og over	11,15
11.03.12		Skjæring av fliser med vannsag	30,00
11.03.13		Skråskjæring av fliser med vannsag	44,95
stk		Tilleggspriser til grunnprisene:	
11.04.1		Klipp, per flis	9,90
11.04.2		Luker og ventiler inntil 30x30cm, som settes inn og klippes rundt	54,95
11.04.3		Hulltaking i udelt porcelanato flis med kjerneborr	35,80
11.04.4		Hulltaking i udelt flis med kjerneborr	25,00
Diverse			
11.05.1		Merarbeid for fuging med syreressistente produkter som erstatning til epoxy-1 komponent betales etter overenskomst.	
11.05.2		Liming og fuging av veggfliser i høyde over 2,6 meter betales etter overenskomst.	
11.05.3		Marmor og granitt på vegg betales som for fliser.	
11.05.4		Dobbeltliming av fliser, tillegges grunnprisen 30 %.	

11.05.5		Niveleringssystem for storformatflis (strammestrips, bøyer og kiler) betales etter overenskomst.
11.05.6		Fliser over kjøkkenbenk og lignende inntil 10 m ² betales etter overenskomst.
	Note	Tekst til noter i avsnitt 11 - Veggfliser
	1	Småmosaikk betales etter overenskomst.
	2	Veggflis 10 x 10 cm på nett reduseres grunnprisen med 10 %.
	3	Veggflis 10 x 10 cm på nett reduseres grunnprisen med 25 %.
	4	Veggflis større enn 30 x 60 cm betales tillegg til post 11.01.5 og 11.01.6 etter overenskomst.
	5	Som anslag regnes et fram- eller tilbakesprang fra en ren murlinje.
	6	Oppsetting over 2 skift i samme rom betales etter overenskomst.

FORTEKST TIL AVSNITT 12-LIMING OG FUGING AV GULVFLISER

Akkordtariffens priser forutsetter:

- a) at nødvendige materialer i tide leveres så nært arbeidsstedet som mulig og at det er nødvendig dekkemateriell og lagringsmuligheter for materialene.
- b) at materialer leveres på en slik måte at akkordlaget slipper ompalling/ompakking for å kunne transportere/heise materialer på en sikker og hensiktsmessig måte.

Hvis forutsetningene ikke er til stede, skal det avtales et tillegg for dette i akkordavtalen.

Tillegg til akkordtariffens priser:

Mottak og lagring av materialer i forbindelse med flislegging betales som for utarifferte arbeider jf FOB 4-7. Det samme gjelder vertikal bæring fra lagringsplass / mottak til hver enkelt etasje.

Trilling av materialer utover 50 meter i samme etasje betales som for utarifferte arbeider jf FOB 4-7.

AVSNITT 12-Liming og fuging av gulvfliser på ferdig underlag i ett rom			
m²	Note	Grunnpriser:	kr
Fliser i størrelse til og med 10 x 10 cm			
12.01.1	(1)	Når det legges under 5 m ²	193,90
12.01.2	(1)(2)	Når det legges over 5 m ²	150,70
Fliser i størrelse 15 x 15 cm til og med 10 x 30 cm			
12.01.3		Når det legges under 5 m ²	157,50
12.01.4		Når det legges over 5 m ²	119,25
Fliser i størrelse fra og med 20 x 20 cm til og med 30 x 60 cm			
12.01.5	(3)	Når det legges under 5 m ²	110,85
12.01.6	(3)	Når det legges fra 5 - 50 m ²	96,50
12.01.7	(3)(4)	Når det legges fra 50 - 100 m ²	89,10
12.01.8	(3)(4)	Når det legges over 100 m ²	81,65
m²		Tilleggspriser til grunnprisene:	
12.02.1		Fuging med syreressistente produkter som erstatning til epoxy-2 komponent	37,40
12.02.2		Ettervanning av fuger	3,45
12.02.3		Fuging av klinkerfliser	9,70
12.02.4		Fuging i trappetrinn	14,05
12.02.5		Legging av fliser med innlegg	8,50
12.02.6	(5)	Legging av gulvfliser hvor fugene korresponderer med veggfliser	7,55
12.02.7	(6)	Legging av gulvfliser med fall til sluk	7,55
12.02.8	(7)	Legging av gulvfliser lagt diagonalt, inntil 15 m ² i ett rom	22,65
12.02.9	(7)	Legging av gulvfliser lagt diagonalt, inntil 30 m ² i ett rom	11,40
lm		Tilleggspriser til grunnprisene:	
12.03.1		Oppsetting av sokkel - ferdig fuget	30,60
12.03.2	(8)	Oppsetting av sokkel i trappeløp - ferdig fuget	61,20
12.03.3		Skjæring av fliser til og med 10 x 10 cm	15,35
12.03.4		Skjæring av fliser fra og med 15 x 15 cm og over	11,15
12.03.5		Skjæring av klinkerfliser (2 - 3 cm tykkelse)	23,40
12.03.6		Skråskjæring	28,35
12.03.7		Skjæring av fliser med vannsag	30,00
12.03.8		Skråskjæring av fliser med vannsag	44,95
12.03.9	(9)	Rund skjæring	43,35
12.03.10		Avsetting og reingjøring for mykfuge	7,35
12.03.11		Ifylling av mykfuge i flisens tykkelse inklusive priming og taping	19,55
12.03.12		For bård, i en eller flere flisrekker, per lm ferdig bård	12,80
12.03.13		Fliser i trappetrinn måles etter flistariffen med vanlig tillegg, pluss tillegg per løpemeter trappetrinn. Minstemål 1 lm. Tariffens poster under 5 m ² , legges til grunn.	33,15

stk	Note	Tilleggspriser til grunnprisene:	kr
12.04.1		Legging og tilpassing av slukrist inklusive skjæring	58,30
12.04.2		Klipp, per flis	9,90
12.04.3		Hulltaking i udelt porcelanato flis med kjerneborr	35,80
12.04.4		Hulltaking i udelt flis med kjerneborr	25,00
Diverse			
12.05.1		Merarbeid for fuging med syrer resistente produkter som erstatning til epoxy-1 komponent betales etter overenskomst.	
12.05.2		Dobbeltliming av fliser, tillegges grunnprisen 30 %.	
12.05.3		Legging av ekspansjonsskinner i gulv betales etter overenskomst.	
12.05.4		Sortering av fliser som er av forskjellige størrelse og tykkelse betales etter overenskomst. Dette gjelder både veggfliser og gulvfliser.	
12.05.5		Nivelleringsystem for storformatflis (strammestrips, bøylor og kiler) betales etter overenskomst.	
12.05.5		Fuging av gulvfliser med fugemaskin hvor arealet er over 70 m ² , reduseres grunnprisen med kr 8,10 per m ² . Forutsetningen for reduksjonen er at hele arealet over 70 m ² er tilgjengelig og at fugemaskinen gir et ferdig resultat. Hvis disse forutsetningene ikke er tilstede skal reduksjonens størrelse avtales.	
Note		Tekst til noter i avsnitt 12 - Gulvfliser	
	1	Småmosaikk betales etter overenskomst.	
	2	Gulvflis 10 x 10 cm på nett reduseres grunnprisen med 25 %.	
	3	Gulvflis større enn 30 x 60 cm betales tillegg til post 12.01.5 til og med 12.01.8 etter overenskomst.	
	4	Forutsetning for prisene i post 12.01.7 og 12.01.8 er at hele arealet er tilgjengelig.	
	5	Tillegget gjelder også når gulvfliser legges etter bestemt angitt mål i forhold til mønster, søyler og lignende.	
	6	Gjelder den faktiske del av gulvet som har fall til sluk.	
	7	Veggfliser satt diagonalt, betales etter overenskomst.	
	8	Forutsetning at sokkel følger inntrinn/opptrinn.	
	9	Skjæring rundt søyler betales etter overenskomst.	

AVSNITT 13-Gulvpuss, sand og sement inntil 4 cm tykkelse			
m²	Note	Grunnpriser:	kr
13.01.1	(1)	Grunnpris for oppstart per rom til og med 10 enheter	510,15
13.01.2	(1)	Grunnpris for oppstart per rom fra og med 11 enheter	408,10
13.01.3		Legging med brettskuring	72,85
13.01.4		Legging med glattskuring	87,45
13.01.5		Tykkelse utover 4 cm, pris per cm	14,55
13.01.6		Legging av isolasjon inntil 10 cm tykkelse, ferdig lagt	14,55
13.01.7		Legging av isolasjon utover 10 cm tykkelse, ferdig lagt	21,90
lm		Tilleggspriser til grunnprisene:	
13.02.1	(2)	Etablering av bevegesystem ved faste konstruksjoner	8,70
stk		Tilleggspriser til grunnprisene:	
13.03.1		Sluk nedsenket i gulv	72,85
13.03.2		Sluk plant med gulv	29,15
13.03.3		Ompussing av rør i gulv	14,55
Diverse			
13.04.1		I rom med fall til 1 sluk, gis et tillegg for gulvet på 10 %, og i rom med fall til 2 sluk, gis et tillegg for gulvet på 20 %. %-tillegget gis på postene 13.01.3 eller 13.01.4 og eventuelt post 13.01.5. Gjelder den faktiske del av gulvet som har fall til sluk.	
13.04.2		Pussing av nedsenket dusjhjørne betales et tillegg etter overenskomst.	
13.04.3		Fundamenter, beholdere og lignende betales etter overenskomst.	
	Note	Tekst til noter i avsnitt 13 - Gulvpuss, sand og sement	
	1	Grunnpris for oppstart er inkludert armering, gysing eller utlegging av plast og oppunkting. Ved pussing av gulv fra og med 11 enheter, benyttes post 13.01.2 fra første enhet.	
	2	Gjelder ikke skjæring av plast.	

AVSNITT 14-Membran			
m²	Note	Grunnpriser:	kr
14.01.1		Påføring av smøremembran, ferdig	39,35
14.01.2	(1)	Diffusjonsåpen membran 2 komponent, ferdig	56,85
14.01.3		Primer, ferdig	14,55
lm		Tilleggspriser til grunnprisene:	
14.02.1		Bånd i hjørner og overgang mellom gulv og vegg	17,50
14.02.2		Bånd i plateskjøter	10,90
stk		Tilleggspriser til grunnprisene:	
14.03.1	(2)	Slukmansjetter	43,75
14.03.2	(3)	Rørmansjetter	21,90
Diverse			
14.04.1		Banemembran betales etter overenskomst.	
14.04.2		Oppsetting av våtromsplater betales etter overenskomst.	
14.04.3		Membran og bånd på våtromsplater betales etter overenskomst.	
14.04.4		Overnevnte priser gjelder i ett rom inntil 40 m ² gulv og vegg til sammen. Over 40 m ² i ett rom reduseres m ² prisene på membran med 10 %. Over 40 m ² i ett rom reduseres m ² prisene på primer med 25 %.	
		Tekst til noter i avsnitt 14 - Membran	
	Note		
	1	Grunning betales etter overenskomst.	
	2	Prisen forutsetter ferdige slukmansjetter og å skru klemringen av og på.	
	3	Prisen forutsetter ferdige rørmansjetter.	

AVSNITT 15-Rørsammenhukningsstillaser			
m²	Note		kr
15.01.1		Montering av rørsammenhukningsstillaser, type haki (gjelder ikke cuplock o.l)	22,20
15.01.2		Demontering av rørsammenhukningsstillaser, type haki (gjelder ikke cuplock o.l)	14,10
lm			
15.02.1		Montering av stillaseplating, type haki (gjelder ikke cuplock o.l)	12,05
15.02.2		Demontering av stillaseplating, type haki (gjelder ikke cuplock o.l)	6,00
Diverse			
		Høydetillegg - transporttillegg :	
		Maskinell Manuell	
		Opp/ ned heising : Opp/ ned heising :	
15.03.1	(1)	3 m - 9 m 5 % 7,5 %	
15.03.2	(1)	9 m - 15 m 15 % 22,5 %	
15.03.3	(1)	15 m - 21 m 20 % 30,0 %	
15.03.4	(1)	21 m - 27 m 25 % 37,5 %	
15.03.5	(1)	27 m - 33 m 30 % 45,0 %	
m²			
15.04.1	(2)	Ombygging av rørsammenhukningsstillaser, type haki (gjelder ikke cuplock o.l)	8,90
lm			
15.05.1	(2)	Omlagging av stillaseplating, type haki (gjelder ikke cuplock o.l)	5,65
15.05.2	(2)	Ombygging / omlagging av stillasekneker, type haki (gjelder ikke cuplock o.l)	12,95
15.05.3		Underlag som krever utlegging av puter, per lm stillaser	11,40
15.05.4		Startjustering av stillasebein, per lm stillaser	16,25
	Note	Tekst til noter i avsnitt 15 - Rørsammenhukningsstillaser	
	1	Høyder over 33 m betales et tillegg etter overenskomst. Betjening av heis er inkludert i prisene.	
	2	Høydetillegg betales ikke for omlagging av stillaser.	
		Overstående priser er basert på følgende forutsetninger: Stillasene skal monteres etter forskriftene. Prisene inkluderer all nødvendig innfesting. Arbeidsgiveren holder elektrisk slagdrill for boring.	
		Målingsregel: Stillaset måles til øverste plating. For horisontale transportere over 12,5 m betales et tillegg etter overenskomst. Overstående gjelder for stillasbredde fra 1,0 m til og med 1,6 m. For stillasbredde under 1,0 m betales 90 % av ovenstående priser.	

Fellesforbundet

Postboks 9199 Grønland
0134 Oslo

Telefon: 23 06 31 00
www.fellesforbundet.no
post@fellesforbundet.no

Byggenæringens Landsforening

Postboks 7187 Majorstuen
0307 Oslo

Telefon: 23 08 75 00
www.bnl.no
firmapost@bnl.no